

Во время просмотра этого PDF-документа вы можете пользоваться указанными ниже функциями.



**Быстрый поиск по
ключевым словам**

Введите нужное слово в поле поиска
и нажмите кнопку «Найти».



**Быстрый переход
между разделами**

Чтобы перейти к нужному разделу,
нажмите на его заголовок в
Содержании.

* Для использования перечисленных выше функций требуется программа для чтения файлов, например Adobe Reader.



WEEBILL 2

Руководство пользователя

Содержание

- **Комплект поставки**
 - Комплект поставки 1

- **Ознакомьтесь с конструкцией WEEBILL 2**
 - Ознакомьтесь с конструкцией WEEBILL 2 3
 - Батарея и зарядное устройство 5

- **Батарея и зарядное устройство**

- **Установка и регулировка баланса**
 - Установка штатива 7
 - Установка камеры 8
 - Балансировка стабилизатора 10

- **Использование WEEBILL 2**
 - Кнопки и их функции 13
 - Общие сведения о сенсорном экране 14
 - Использование сенсорного экрана 15
 - Настройка крутящего момента двигателя 18
 - Режимы работы стабилизатора 21
 - Изменение положения камеры вручную 24
 - Использование стабилизатора с передатчиком изображения TransMount AI (далее именуемым как «передатчик AI») 25

- **Использование приложения**
 - Скачайте приложение 29
 - Подключение к приложению 30
 - Возможности приложения 31

- **Калибровка и обновление программного обеспечения**

Когда нужно выполнять калибровку.....	32
Калибровка по шести сторонам.....	32
Точная настройка моторов	34
Обновление программного обеспечения стабилизатора.....	35

■ Технические характеристики

■ Важная информация и отказ от ответственности

Дополнительная информация	39
Предупреждение	39
Рекомендации по безопасной эксплуатации.....	40

■ Условия гарантийного обслуживания

Срок гарантии	43
Исключения из гарантии	43
Процедура подачи заявки на гарантийное обслуживание	43

■ Контактные данные производителя

Комплект поставки

Перед использованием этого продукта внимательно проверьте, что упаковка содержит следующие компоненты, входящие в его комплектацию. При отсутствии любого из этих компонентов обратитесь к представителям компании ZHIYUN или местному торговому представителю.



Стабилизатор, 1 шт.

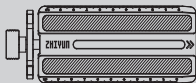

Быстросъемная площадка, 1 шт.

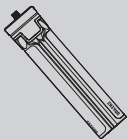
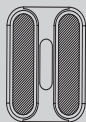
Ручной штатив TransMount WEEBILL 2,
1 шт.

Поддерживающее основание, 1 шт.

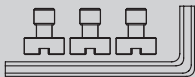
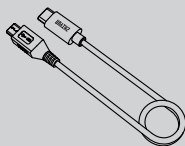
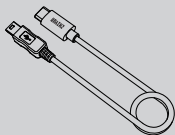
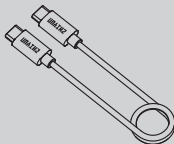
Винты 1/4 дюйма, 3 шт./гаечный ключ
M4, 1 шт.*Кабель управления камерой Type-C —
Micro USB LN-MBUC-A02, 1 шт.Кабель управления камерой Type-C —
Mini USB LN-NBUC-A01, 1 шт.Кабель управления камерой Type-C —
Type-C LN-UCUC-A02, 1 шт.

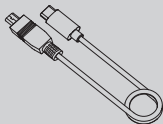

Кабель управления камерой Type-C —
Multi USB LN-UCUS-A03, 1 шт.

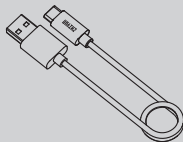

Кабель USB Type-C, 1 шт.



Краткое руководство пользователя, 1
шт.

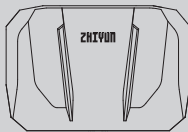

Коробка для хранения, 1 шт.

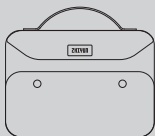

Переносная сумка TransMount
WEEBILL, 1 шт.*

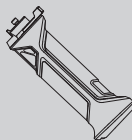

Рукоятка для работы на весу, 1 шт.*

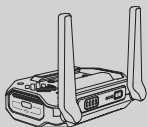

Передатчик изображения TransMount
AI, 1 шт.**

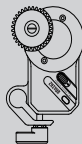

Привод следящей фокусировки
TransMount, модель 2.0 × 1**

* Только для WEEBILL 2 COMBO и WEEBILL 2 PRO

** Только для WEEBILL 2 PRO

Ознакомьтесь с конструкцией WEEBILL 2

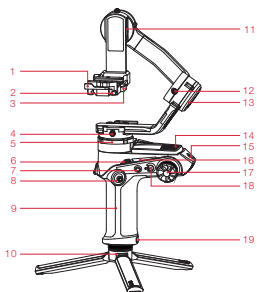

1. Защелка быстросъемной площадки
2. Замок безопасности быстросъемной площадки
3. Фиксатор базы быстросъемной площадки
4. Переключатель блокировки оси панорамирования
5. Привод оси панорамирования
6. Кнопка питания
7. Кнопка фото/видео
8. Джойстик
9. Рукоятка
10. Штатив
11. Порт управления камерой
12. Переключатель блокировки оси поворота
13. Привод оси крена
14. Сенсорный экран (в сложенном состоянии)
15. Отверстие под винт 1/4 дюйма
16. Световые индикаторы
17. Колесико управления
18. Переключение режимов (PF/F/L)
19. Порт Type-C для зарядки/

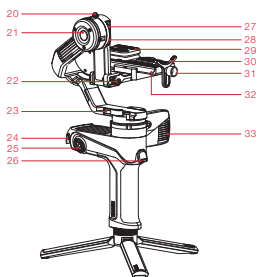

- обновления ПО
20. Переключатель блокировки оси наклона
 21. Привод оси наклона
 22. Стопорный винт горизонтального плеча
 23. Защелка оси панорамирования
 24. Защелка ручки для режима подвеса
 25. Винтовая резьба 1/4 дюйма с розеточным креплением
 26. Переключатель режимов
 27. Порт для управления следящей фокусировкой
 28. Порт для управления следящей фокусировкой/передачей изображения
 29. Поддерживающее основание камеры
 30. Держатель объектива
 31. Винт системы блокировки держателя объектива
 32. Быстросъемная площадка
 33. Сенсорный экран (в раскрытом состоянии)

Описание портов

№	Разъем	Описание	Используемый кабель
11	Порт управления камерой	Подключение к камере	Кабель управления, соответствующий порту камеры
		Подключение к передатчику изображений TransMount 2.0	USB Type-C — USB Type-C (LN-UCUC-A02, прямой) или USB Type-C — USB Type-C (LN-UCUC-A03, прямой с желтой биркой, только для подключения передатчика к стабилизатору)
19	Порт Type-C для зарядки/обновления ПО	Подключение к зарядному устройству	Кабель USB Type-C
		Подключение к компьютеру для обновления прошивки WEEBILL 2	
27	Порт для управления следящей фокусировкой	Подключение к приводу управления фокусировкой/зумированием TransMount 2.0	USB Type-C — USB Type-C (LN-UCUC-D02, витой)
28	Порт для управления следящей фокусировкой/передачей изображения	Подключение к приводу управления фокусировкой/зумированием TransMount 2.0	USB Type-C — USB Type-C (LN-UCUC-D02, витой)
		Подключение к передатчику изображений TransMount AI	USB Type-C — USB Type-C (LN-UCUC-A03, прямой с желтой биркой, только для подключения передатчика к стабилизатору)

Батарея и зарядное устройство

Стабилизатор WEEBILL 2 оборудован встроенной батареей. При первом использовании полностью зарядите батарею, чтобы обеспечить надлежащее функционирование стабилизатора. Для подключения WEEBILL 2 к зарядному устройству USB (не входит в комплект поставки) используйте прилагаемый кабель USB Type-C. Рекомендуется использовать зарядные устройства USB, соответствующие спецификации PD. (Макс. мощность: 24 Вт). Зарядка завершена, когда непрерывно светятся все четыре индикатора.

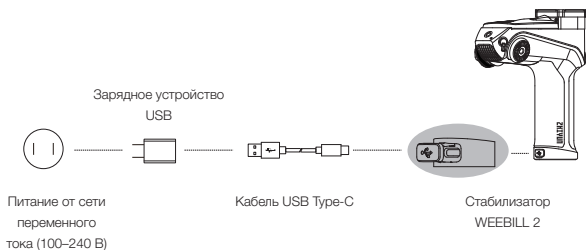

- ⚠** Стабилизатор WEEBILL 2 оснащен батареями с высокой плотностью энергии. При ненадлежащем хранении или использовании эти батареи могут вызвать пожар, материальные убытки и/или травмы. Перед использованием батарей внимательно ознакомьтесь с разделом инструкции «Важная информация и отказ от ответственности», а также с информацией на батареях.

Светодиоды Уровень заряда	LED 1	LED 2	LED 3	LED 4
<5%	Один индикатор мигает красным цветом	Индикатор выключен	Индикатор выключен	Индикатор выключен
5%-25%	Индикатор постоянно светится белым светом	Индикатор выключен	Индикатор выключен	Индикатор выключен
25%-50%	Индикатор постоянно светится белым светом	Индикатор постоянно светится белым светом	Индикатор выключен	Индикатор выключен
50%-75%	Индикатор постоянно светится белым светом	Индикатор постоянно светится белым светом	Индикатор постоянно светится белым светом	Индикатор выключен
75%-100%	Индикатор постоянно светится белым светом	Индикатор постоянно светится белым светом	Индикатор постоянно светится белым светом	Индикатор постоянно светится белым светом

Установка штатива

Прикрепите штатив к основанию рукоятки стабилизатора WEEBILL 2, а затем раскройте штатив и установите стабилизатор на плоскую поверхность.

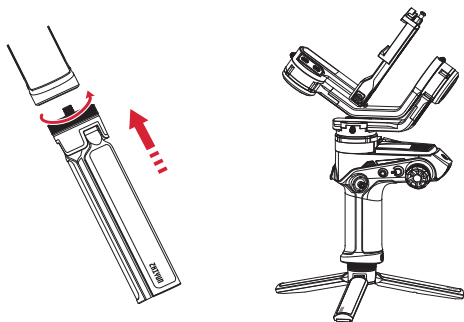

Вы также можете установить штатив в положение, показанное на рисунке ниже, чтобы использовать его в режиме подвеса.

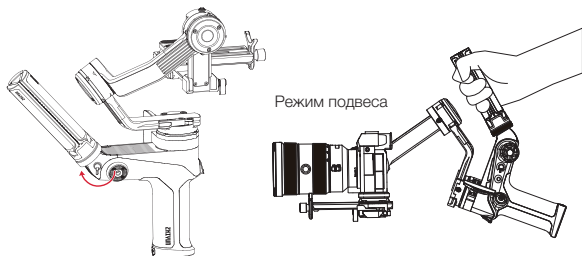

💡 При использовании режима подвеса убедитесь, что защелка ручки для режима подвеса находится в заблокированном положении.

Установка камеры

- ① Подготовьте камеру к установке на стабилизатор. Снимите крышку объектива и удостоверьтесь, что батарея и карта памяти уже установлены в камеру.
- ② Все оси стабилизатора оборудованы фиксирующими переключателями. Эти переключатели можно использовать для блокировки осей во время установки или хранения. Состояние хранения является состоянием стабилизатора по умолчанию. Разблокируйте три оси, разверните стабилизатор, как показано на рисунке, и снова заблокируйте оси для удобной установки камеры.

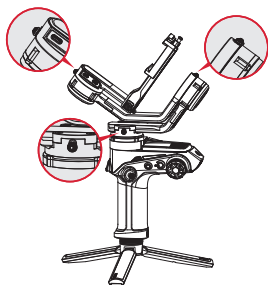

Состояние блокировки для хранения

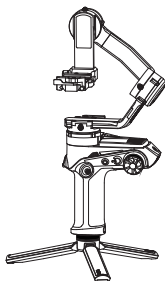

Состояние блокировки для установки камеры

1. Установите камеру на поддерживающее основание камеры. Затяните нижний винт и убедитесь в надежности установки.

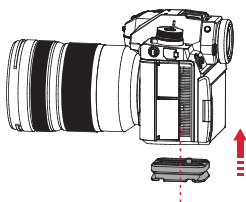

- Решение о том, следует ли использовать поддерживающее основание камеры, принимается в зависимости от камеры и установленного на ней объектива. Поддерживающее основание камеры требуется использовать в следующих ситуациях:

- ① При установке внешнего привода следящей фокусировки.
- ② При использовании объективов большого диаметра, таких как Canon RF24-70 мм F2.8 L IS USM.

2. Закрепите камеру на быстросъемной площадке. Для обеспечения устойчивости при установке длинного или тяжелого объектива установите опору для объектива и убедитесь в жесткости конструкции.

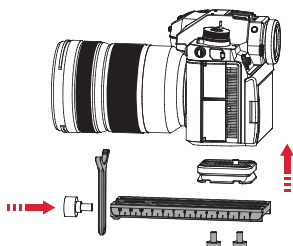

3. Ослабьте защелку быстросъемной площадки. Установите быстросъемную площадку вместе с прикрепленной к ней камерой на стабилизатор. Убедитесь, что она надежно установлена, а ее предохранительный замок защелкнулся.

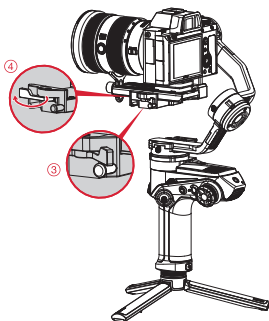
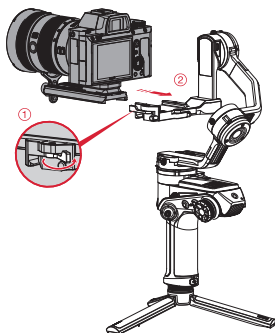

- 💡 Для отсоединения камеры от стабилизатора ослабьте защелку быстросъемной площадки, нажмите на замок безопасности и извлеките всю быстросъемную площадку.

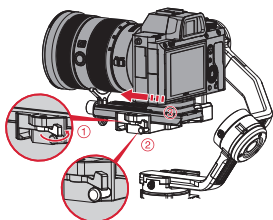

4. Выберите кабель управления камерой, соответствующий ее модели.
Соедините USB-порт камеры с портом управления камерой стабилизатора WEEBILL 2.

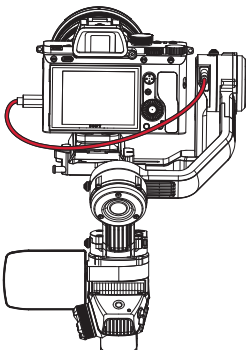

-  Для получения подробной информации о моделях камер, поддерживаемых стабилизатором WEEBILL 2, посетите официальный сайт компании ZHIYUN (www.zhiyun-tech.com/ru) и просмотрите список камер, совместимых с WEEBILL 2.

Балансировка стабилизатора

1. Горизонтальная балансировка по оси наклона

Разблокируйте ось наклона. Ослабьте защелку быстросъемной площадки. Перемещайте быстросъемную площадку вперед или назад, пока камера не будет находиться в неподвижном положении практически горизонтально с направленным вперед объективом. Завершите этот этап, заблокировав фиксатор быстросъемной площадки.

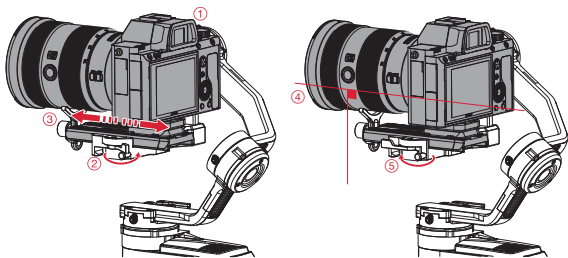

2. Вертикальная балансировка по оси наклона

Разблокируйте ось наклона, поверните объектив вверх и ослабьте стопорный винт горизонтального плеча. Перемещайте горизонтальное плечо вперед или назад, пока камера не будет оставаться неподвижной в вертикальном положении относительно земли с объективом, направленным вверх. Затяните фиксирующий винт.

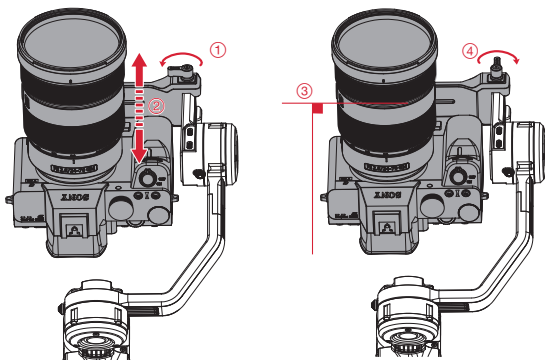

3. Балансировка по оси крена

Разблокируйте ось крена и защелку быстросъемной площадки. Перемещайте камеру влево или вправо, пока она не будет оставаться неподвижной в горизонтальном положении относительно земли (как показано ниже). Завершите этот этап, зафиксировав защелку.

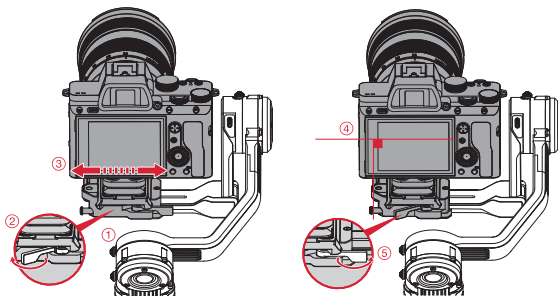

4. Балансировка по оси панорамирования

Разблокируйте ось панорамирования, ослабьте защелку оси панорамирования. Возьмитесь за ручку и слегка наклоняйте ее, перемещая камеру по оси панорамирования влево или вправо, пока камера не будет оставаться неподвижной в любом положении по оси панорамирования. Завершите этот шаг, зафиксировав защелку оси панорамирования.

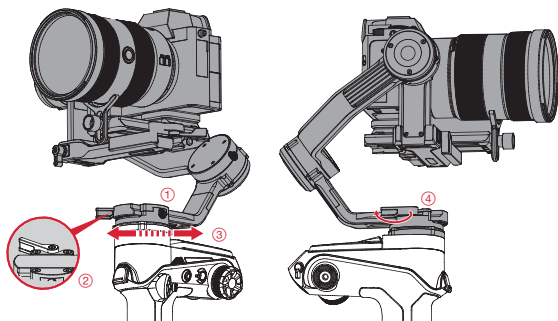

 После балансировки WEEBILL 2 необходимо отрегулировать крутящий момент привода для нормальной работы. Для получения подробной информации о методах регулировки см. раздел «Регулировка крутящего момента привода».

Кнопки и их функции

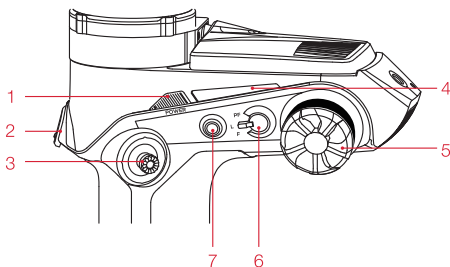
**1. Кнопка питания**

- Нажатие с удержанием: включение/выключение питания
- Одно нажатие: включение/выключение экрана
- Двойное нажатие: спящий режим/режим активации привода стабилизатора

2. Переключатель режимов

- Одно нажатие: Включение/выключение режима SmartFollow (необходимо установить передатчик изображения TransMount версии AI)
- Двойное нажатие: возвращение камеры в начальное положение
- Тройное нажатие: Режим селфи
- Нажатие с удержанием: Переход в режим POV (субъективная съемка). Отпустите кнопку, чтобы вернуться в предыдущий режим.

3. Джойстик

Используется для поворота стабилизатора в требуемом направлении.

4. Световые индикаторы**5. Колесико управления**

Позволяет выполнять пользовательские настройки на сенсорном экране (угол по оси крена/диафрагма/ISO/затвор/электронная фокусировка/управление масштабированием/фокусировкой)

6. Переключение режимов

- Доступны три режима: режим слежения при панорамировании (PF), режим слежения (F) и режим блокировки (L)

7. Кнопка фото/видео

- Нажатие до половины хода: автофокусировка для некоторых камер
- Одно нажатие: Запуск/остановка записи видео
- Нажатие с удержанием: Съемка фотографий

Общие сведения о сенсорном экране

Раскрытие/складывание сенсорного экрана

Перед использованием сенсорного экрана необходимо выдвинуть его из корпуса стабилизатора. Поверните экран в правильном направлении, как показано на рисунке. Угол поворота сенсорного экрана ограничен, поэтому поворачивайте его аккуратно, чтобы не повредить. Сложите сенсорный экран, если он вам не нужен.

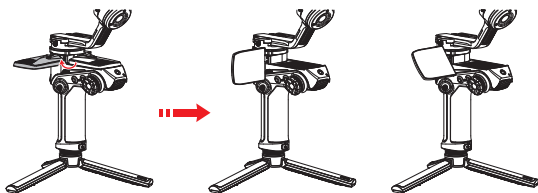

Выдвижение
экрана



Складывание

Использование сенсорного экрана

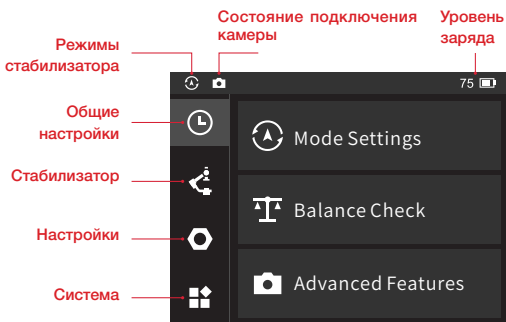

Главная страница (открывается по умолчанию)

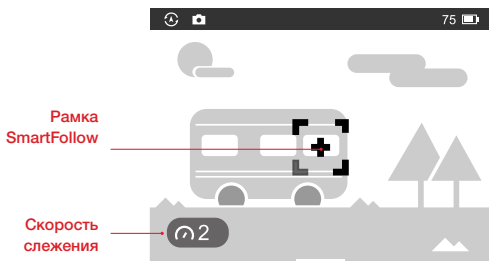

Проведите вниз в верхней части экрана: откроется интерфейс передачи изображения (необходимо установить передатчик изображения TransMount версии AI)

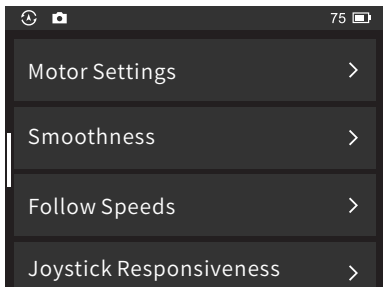

Проведите пальцем влево в подменю: будет выполнен возврат в предыдущее меню

Обзор меню сенсорного экрана

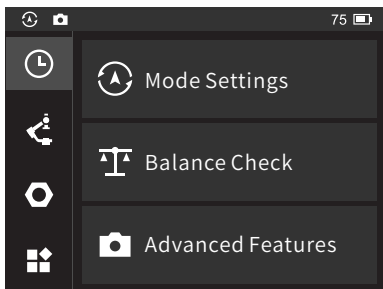

Общие настройки:

1. Переключатель режимов: используется для выбора режимов работы стабилизатора. Доступные режимы: отслеживаемое панорамирование (PF)/блокировка (L)/съемка от первого лица (POV)/портретный/движение (GO)/Vortex (V)
2. Проверка балансировки: позволяет просмотреть состояние балансировки по трем осям стабилизатора.
3. Дополнительные функции: используется для настройки режимов Панорама, Таймлапс (замедленная съемка), Моушнлапс (замедленная съемка в движении) и Vortex (V).

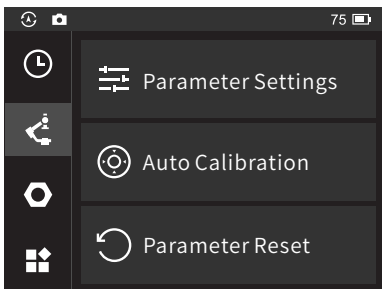

Стабилизатор:

1. Настройка параметров: используется для настройки крутящего момента привода/главности хода/скорости слежения/чувствительности джойстика/зоны нечувствительности. (Вы можете установить пользовательские значения параметров или выбрать для них уровни «Низкий», «Средний» или «Высокий» по умолчанию.)
2. Автокалибровка: используется для выполнения автокалибровки после завершения балансировки.
3. Сброс параметров: используется для восстановления параметров по умолчанию.

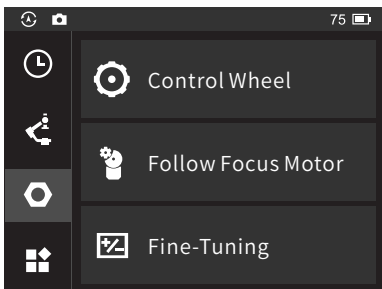

Настройки:

1. Колесико управления: используется для настройки функций колесика управления. Доступные функции: угол по оси крена/диафрагма/ISO/затвор/электронная фокусировка/управление масштабированием/фокусировкой
2. Привод следящей фокусировки: установка точки A/B и чувствительности привода следящей фокусировки (установка точки A/B доступна только при подключении внешнего привода следящей фокусировки ZHIYUN)
3. Тонкая настройка: точная регулировка углов по осям наклона и крена.

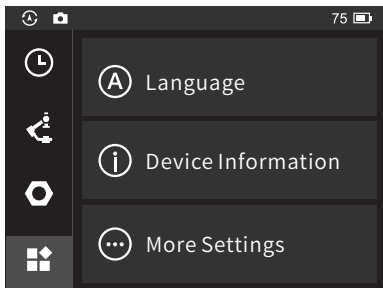

Система:

1. Language: переключение языка меню сенсорного экрана (упрощенный китайский/английский)
2. Информация об устройстве: просмотр информации об устройстве, включая имя, модель, серийный номер, версию прошивки
3. Дополнительные настройки: включение/отключение подачи питания от WEEBILL 2 на систему передачи данных.

Настройка крутящего момента двигателя

После балансировки WEEBILL 2 необходимо отрегулировать крутящий момент привода для нормальной работы. Чтобы стабилизатор WEEBILL 2 работал в оптимальном режиме, следует отрегулировать крутящий момент привода в соответствии с весом вашей камеры и объектива. Ниже описаны три метода регулировки. Рекомендуется использовать функцию автокалибровки.

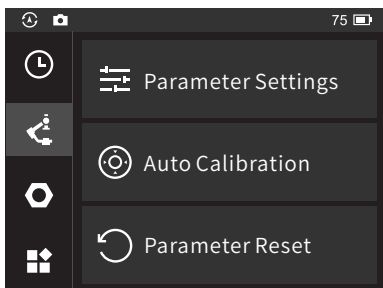

1. **Автокалибровка:** Автоматическая калибровка позволяет отрегулировать крутящий момент привода в соответствии с весом установленной камеры и объектива. Чтобы перейти в режим калибровки, выберите «Стабилизатор» - «Автокалибровка» и нажмите «Запуск». Вы можете следить за процессом калибровки на экране.

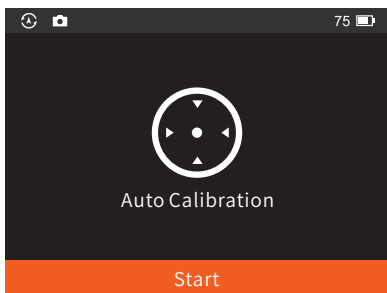

- 💡 При выполнении автокалибровки убедитесь, что все три оси разблокированы, а стабилизатор установлен на ровной поверхности. Не прикасайтесь к плечам стабилизатора во время калибровки. Вы можете следить за процессом калибровки на экране.

2. **Настройки параметров — настройки привода:** Предусмотрено три уровня (низкий/средний/высокий). Выберите подходящий уровень в соответствии с весом установленной камеры и объектива. Выберите пункт «Настроить», чтобы установить пользовательское значение для крутящего момента привода.

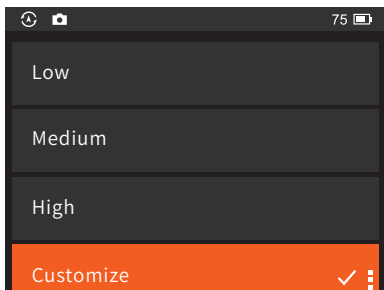

- ① Если крутящий момент привода слишком низкий или высокий по сравнению с полезной нагрузкой, камера будет дрожать, что негативно отразится на работе стабилизатора. Установите оптимальный крутящий момент привода.
- ② Рекомендуется использовать функцию автокалибровки. Если после автокалибровки настройка стабилизатора отличается от оптимальной, вы можете установить пользовательское значение для крутящего момента привода или выбрать предустановленный уровень: высокий/средний/низкий.
- ③ При замене объектива камеры на объектив другого веса или размера необходимо снова выполнить балансировку стабилизатора и отрегулировать крутящий момент привода описанными выше способами.

Режимы работы стабилизатора

💡 Электродвигатели, обведенные красной линией, могут свободно перемещаться в соответствии с движением ручки стабилизатора, а электродвигатели, обведенные серой линией, заблокированы.

Режим отслеживаемого панорамирования (PF):

Приводы осей наклона и крена заблокированы, а камера вращается вместе с ручкой при панорамировании по горизонтали. Нажимая джойстик вверх/вниз, вы можете изменять угол наклона, а нажимая его влево/вправо, можно управлять движением камеры по оси панорамирования.

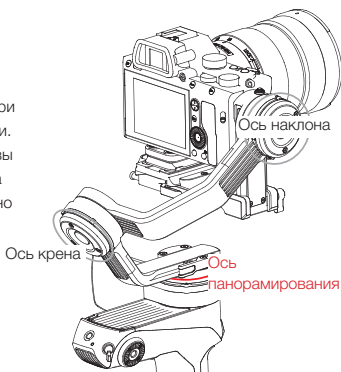

Режим блокировки (L):

Все углы поворота трех моторов заблокированы, и ориентация камеры не будет изменяться при повороте ручки. Нажимая джойстик вверх/вниз, вы можете изменять угол наклона камеры, а нажимая его влево/вправо, можно изменять положение камеры по горизонтали.

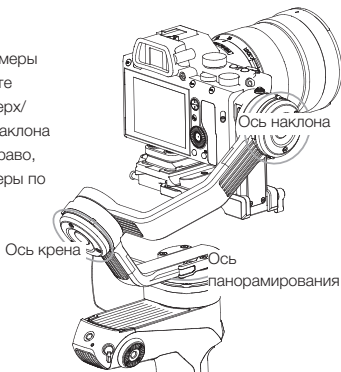

Режим слежения (F):

Привод оси крена будет заблокирован, а приводы осей наклона и панорамирования будут следовать за движением рукоятки. Нажимая джойстик вверх/вниз, вы можете изменять угол наклона камеры, а нажимая его влево/вправо, можно изменять положение камеры по горизонтали.

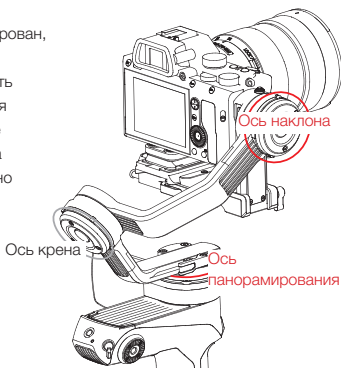
**Режим съемки от первого лица (POV):**

Все три привода работают при повороте рукоятки.

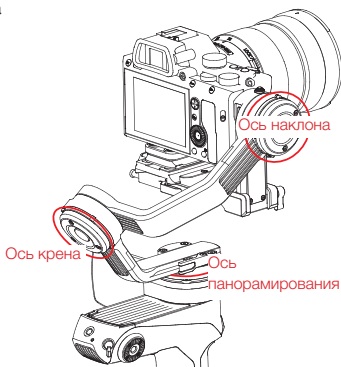

Режим Vortex (V):

Привод оси наклона повернется вверх на 90 градусов, и приводы осей наклона, крена и панорамирования будут следовать за движением рукоятки. Нажимайте джойстик влево/вправо, чтобы управлять вращением по оси панорамирования.

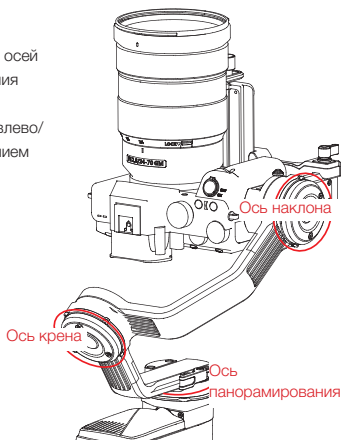
**Режим Go (GO):**

Привод оси крена будет заблокирован, а приводы осей наклона и панорамирования будут быстро следовать за движением рукоятки.

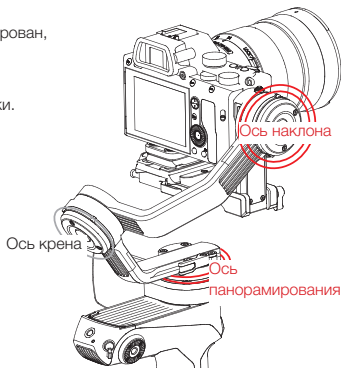

Портретный режим съемки

Привод оси наклона поворачивает устройство вверх на 90° , а привод оси панорамирования также смещает его на 90° . Вы можете использовать этот режим для вертикальной съемки.

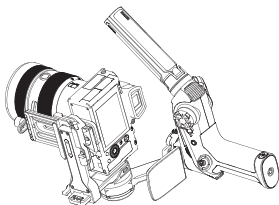

Изменение положения камеры вручную

В режимах слежения при панорамировании (PF) и блокировки (L) камеру можно повернуть на определенный угол вручную. Удерживайте камеру в течение 2 секунд. Если после этого вы отпустите камеру, угол обзора камеры будет зафиксирован.

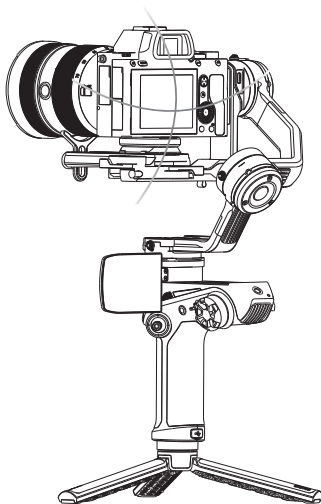

Использование стабилизатора с передатчиком изображения TransMount AI (далее именуемым как «передатчик AI»)

Установка

1. Извлеките монтажную планку передатчика и вставьте ее в нижнюю часть горизонтального плеча WEEBILL 2 (обратите внимание на направление паза), а затем затяните винты с помощью шестигранного ключа.

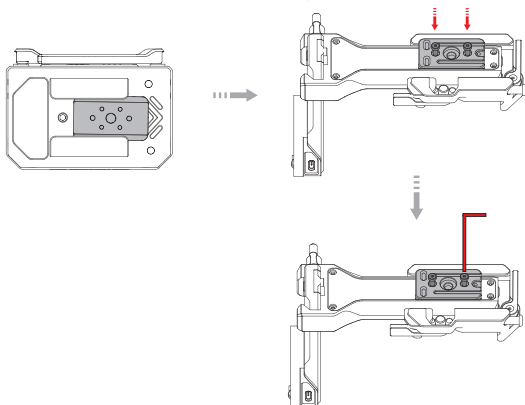

2. Установите передатчик AI таким образом, чтобы слот монтажной планки был направлен вверх. Выровняйте монтажную планку передатчика и переместите передатчик AI в сторону привода оси наклона до щелчка, чтобы обеспечить надежную установку.

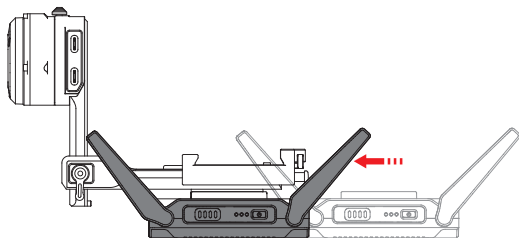

 Для наилучшей передачи изображения разверните антенны, как показано на рисунке.

Подключить

1. Возьмите кабель **LN-UCUC-A03** (только для подключения передатчика к стабилизатору) и подключите один его штекер к порту для управления следящей фокусировкой/передачи изображения WEEBILL 2, а другой — к порту зарядки/передачи данных Type-C передатчика AI.

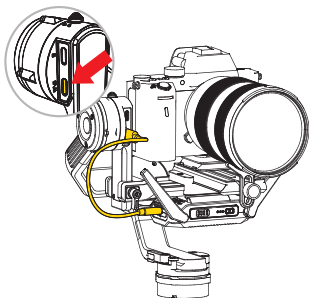

- ⚠ ① Не перепутайте кабель **LN-UCUC-A03** с кабелем **LN-UCUC-A02**. Кабель **LN-UCUC-A03** предназначен для подключения стабилизатора к передатчику AI, а **LN-UCUC-A02** — для управления камерой. Чтобы проверить название и тип кабеля, см. рисунок. (Кабель **LN-UCUC-A02** имеет черную бирку, а **LN-UCUC-A03** — желтую.)

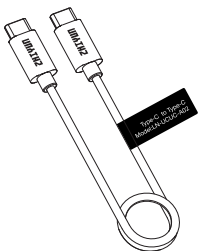

LN-UCUC-A02

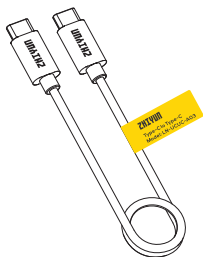

LN-UCUC-A03

- ② Если используется передатчик изображения TransMount 2.0, его порт зарядки/передачи данных Type-C должен быть подключен к порту управления камерой WEEBILL 2. При этом вы не сможете просматривать кадры с камеры и использовать режим SmartFollow на сенсорном экране WEEBILL 2. Используйте передатчик изображения TransMount AI, если это необходимо.

2. Возьмите кабель управления камерой, соответствующий типу USB-порта камеры, и подключите его к порту управления камерой передатчика AI и USB-порту камеры. Используя кабель HDMI, соответствующий типу порта HDMI камеры, подключите порт видеовхода HDMI передатчика AI и выходному порту HDMI камеры.

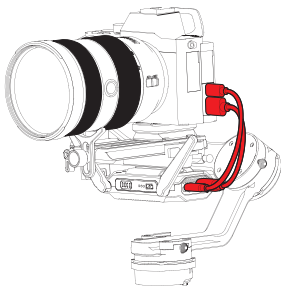

- ① Перед подключением или отключением кабелей рекомендуется выключить WEEBILL 2 и передатчик AI, а также отключить источник питания. Фактически, кабели черного цвета. На рисунке они изображены красным цветом только в иллюстративных целях.
- ② Для получения дополнительной информации о подключении кабеля управления камерой и кабеля HDMI посетите официальный веб-сайт ZHIYUN (www.zhiyun-tech.com) и ознакомьтесь со «Списком камер, совместимых с передатчиком изображения TransMount AI».
- ③ После установки передатчика необходимо выполнить балансировку WEEBILL 2.

Использование устройства

После установки включите стабилизатор, камеру и передатчик AI, а затем откройте главную страницу сенсорного экрана. Проведите вниз в верхней части экрана, чтобы просмотреть видео с камеры в реальном времени и включить режим SmartFollow. При использовании режима SmartFollow стабилизатор будет автоматически следовать за движением цели, удерживая цель в центре кадра.

Методы использования режима SmartFollow:

Используйте рамку SmartFollow в центре экрана, чтобы навести камеру на цель. Нажмите один раз кнопку запуска, чтобы включить режим SmartFollow. Вы также можете пометить цель на экране.

- 💡 Вы можете настроить скорость слежения. Если она будет слишком высокой, стабилизатор будет вибрировать. Если она будет слишком низкой, стабилизатор может потерять цель, двигающуюся с высокой скоростью, что отразится на качестве съемки. Для достижения оптимальных результатов настройте скорость в соответствии с реальным сценарием съемки.

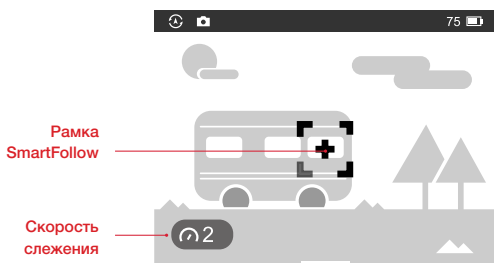

Скачайте приложение



Отсканируйте QR-код слева (необходимо устройство Android версии 5.0 и выше или iOS версии 9.0 и выше) или скачайте приложение ZY Play в App Store или Google Маркете.

- ① ZY Play — это приложение, разработанное для WEEBILL 2. При активации WEEBILL 2 через ZY Play вы можете использовать это приложение для обновления прошивки, управления с виртуальным джойстиком, управления с датчиком движения, просмотра изображения с камеры на большом расстоянии, настройки параметров камеры и т. д. (Требуется установить систему передачи изображения)
- ② Приложение ZY Play может быть обновлено без предварительного уведомления. Всегда используйте последнюю версию приложения.

Подключение к приложению

1. Включите WEEBILL 2 и активируйте Bluetooth на смартфоне.
2. Запустите приложение ZY Play. Выберите страницу WEEBILL 2 и нажмите кнопку подключения. Выберите имя WEEBILL 2 в списке устройств Bluetooth для подключения. (Имя Bluetooth для WEEBILL 2 указано сбоку от оси наклона, ИДЕНТИФИКАТОР ПОЛЬЗОВАТЕЛЯ: XXXX).
3. Активация в приложении ZY Play необходима, если WEEBILL 2 используется впервые. В противном случае, вы не сможете использовать расширенные функции ZY Play. Требуется подключение к Интернету.
4. После успешной активации вы можете открыть интерфейс функций приложения ZY Play.

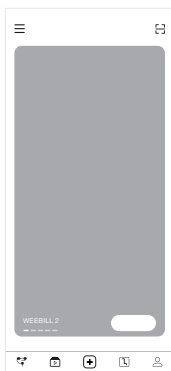
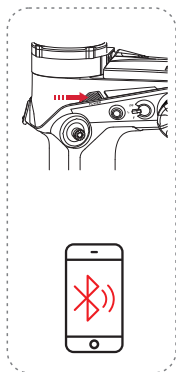

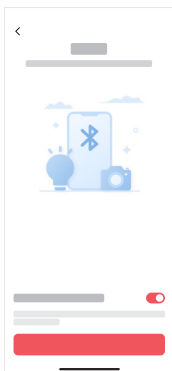
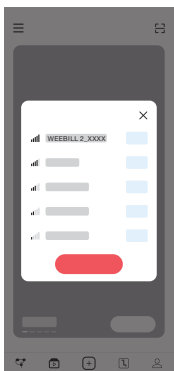

Возможности приложения

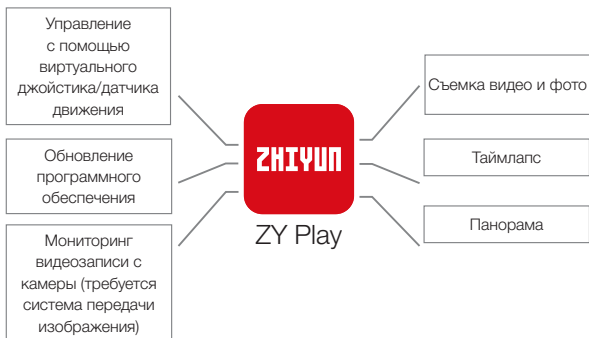

Когда нужно выполнять калибровку

Выполняйте калибровку по мере необходимости и в ситуациях, описанных ниже.

Причина калибровки	Как выполнить калибровку
1. После инициализации стабилизатора осталось небольшое отклонение в горизонтальном положении камеры. 2. Стабилизатор долгое время не использовался. 3. Стабилизатор используется в условиях резкой смены температур.	Калибровка по шести сторонам
После инициализации и калибровки стабилизатора по шести сторонам может остаться небольшое отклонение углов наклона и крена смартфона, когда он находится в горизонтальном положении.	Точная настройка моторов

Калибровка по шести сторонам

1. Калибровка по шести сторонам через приложение:

В соответствии с инструкциями раздела «Использование приложения» подключите стабилизатор к приложению и выберите «Настройки» - «Калибровка по шести сторонам», а затем выполните калибровку по шести сторонам в соответствии с подсказками.

2. Калибровка по шести сторонам через приложение Zhiyun Gimbal Tools:

Включите стабилизатор и переведите его в режим ожидания. Подключите порт зарядки/обновления стабилизатора к компьютеру с помощью кабеля USB Type-C, откройте «Zhiyun Gimbal Tools», нажмите «Открыть» сверху, а затем — «Калибровка» внизу. Выполните процедуру в соответствии с инструкцией ниже. После завершения калибровки появится значок «√».

Примечания:

① Ознакомьтесь с инструкцией по калибровке по шести сторонам ниже. После завершения калибровки перезагрузите стабилизатор.

② Процесс калибровки по шести сторонам заключается в поочередном выравнивании всех шести сторон панели для крепления камеры таким образом, чтобы они были расположены строго перпендикулярно по отношению к земле.

ШАГ 1

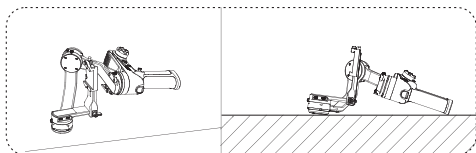

ШАГ 2

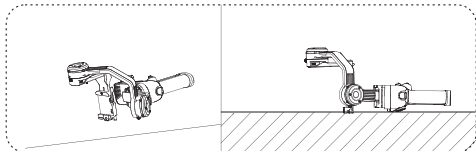

ШАГ 3

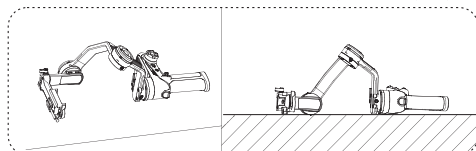

ШАГ 4

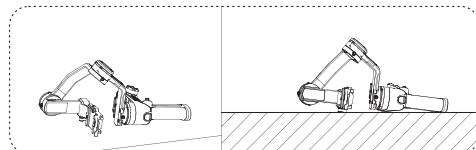

ШАГ 5

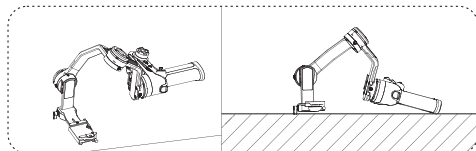

ШАГ 6

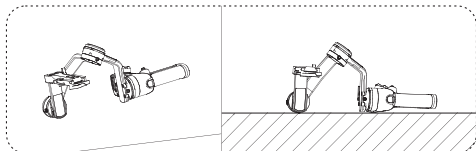

Точная настройка моторов

Выберите «Настройки» - «Тонкая настройка» и установите точные значения углов для осей наклона и крена в соответствии с фактическими потребностями.

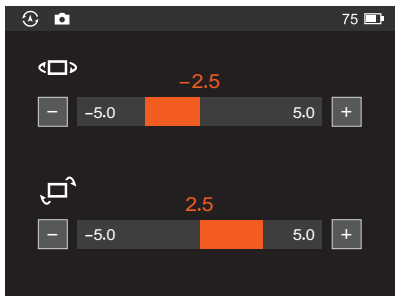

Обновление программного обеспечения стабилизатора

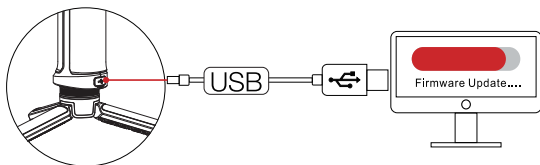

Способ 1:

1. Подключите порт зарядки/обновления в нижней части рукоятки WEEBILL 2 к компьютеру с помощью кабеля USB Type-C и включите WEEBILL 2.
2. Перейдите на официальный сайт ZHIYUN (www.zhiyun-tech.com), откройте на страницу продукта WEEBILL 2, нажмите «Скачать», найдите драйвер USB, обновления инструмента калибровки/прошивки и загрузите файлы. (Драйверы USB не требуются для систем Mac)
3. Установите драйвер, разархивируйте прошивку и найдите файлы с расширением .ptz.
4. Откройте инструмент Zhiyun Gimbal Tools, нажмите «Открыть» и выберите «Обновление программного обеспечения». Рядом с полем «Путь» нажмите «Обзор», выберите загруженный файл ПО (файл с расширением .ptz) и нажмите «Обновить».

Способ 2.

Обновление с помощью приложения. В соответствии с инструкциями раздела «Использование приложения» подключите стабилизатор WEEBILL 2 к приложению. Если в приложении появится запрос на обновление прошивки, следуйте инструкциям по выполнению обновления.

- 💡 ① При обновлении методом 1 подождите, пока на сенсорном экране не отобразится сообщение о завершении обновления. Только после этого можно отсоединить кабель USB Type-C.
- ② Перед обновлением ПО убедитесь, что стабилизатор WEEBILL 2 заряжен более чем на 50%. Вы не сможете выйти из приложения или использовать его в фоновом режиме. Следите за уведомлениями в приложении.

Модель устройства: CR120

	Мин. значение	Стандартный режим	Макс. значение	Замечания
Рабочее напряжение	9,8 В	11,1 В	12,6 В	
Рабочий ток	160 мА	-	6000 мА	
Зарядное напряжение	-	15 В	-	Быстрая зарядка PD: 15 В
Зарядный ток	-	1,6 А	-	
Выходное напряжение	-	5 В	-	
Выходной ток	-	1,5 А	-	Порт управления камерой
Отклонение во время слежения в неподвижном положении	$\pm 0,01^\circ$	-	$\pm 0,04^\circ$	
Отклонение во время слежения в движении	$\pm 0,05^\circ$	$\pm 0,1^\circ$	$\pm 0,3^\circ$	
Диапазон механического изменения угла наклона	-150°	-	$+190^\circ$	
Диапазон механического изменения угла крена	-260°	-	$+80^\circ$	
Диапазон механического изменения угла панорамирования	-	360°	-	Неограниченное вращение
Управляемый угол наклона	-80°	-	$+160^\circ$	
Управляемый угол поворота	-35°	-	$+35^\circ$	

Управляемый угол панорамирования	-180°	-	+180°	
Рабочая температура	-10 °C	25 °C	45 °C	
Емкость батарей	-	2600 мА·ч	-	Три литий-ионные аккумуляторные батареи 18650
Время работы от батареи	-	9 ч	-	Тестовые данные 1
Продолжительность зарядки	-	1,6 ч	-	Лабораторные данные 2
Температура окружающей среды при зарядке	5 °C	-	40°C	
Bluetooth	Bluetooth 5.0			
ЭИИМ	< 10 дБм			
Рабочая частота	2,4 ГГц			
Зарядка камеры	Возможность зарядки камер с параметрами 5 В/1,5 А			
Несущий вес винтовой резьбы для розеточного крепления 1/4 дюйма	Несущий вес ≤ 1000 г, длина штанги ≤ 100 мм			Соответствие обоим стандартам
Размер сенсорного экрана	2,88 дюйма			
Совместимые модели	См. список совместимых камер			

Тестовые данные 1: Приведенные выше данные получены при температуре 25 °C .

На WEEBILL-2 с полностью заряженным аккумулятором емкостью 18650–2600 мА·ч установлена камера Nikon D850 + Sigma 24-70 мм f/2,8L DG. WEEBILL-2 сбалансирован надлежащим образом и установлен на ровной поверхности. Экран штатива включен и светится постоянно. Максимальное время работы: 9 часов.

Лабораторные данные 2: Это испытание выполнялось с быстрой зарядкой PD 24 Вт при температуре 25 °C . Время зарядки: 1,6 часа. Продолжительность зарядки зависит от условий окружающей среды и может различаться. Чем

ниже температура, тем больше время зарядки.

Все данные получены при проведении внутренних испытаний в лаборатории ZHIYUN. При других условиях испытаний приведенные выше данные могут оказаться неточными. Рекомендуется ориентироваться на данные, полученные в результате фактического использования изделия.

Благодарим за покупку стабилизатора WEEBILL 2. Информация, содержащаяся в этом документе, призвана обеспечить вашу безопасность во время использования устройства и затрагивает ваши законные права и обязанности. Внимательно ознакомьтесь с этой информацией — она необходима для правильной настройки устройства перед использованием. Несоблюдение этих инструкций и мер предосторожности во время использования устройства может стать причиной повреждения устройства или другого имущества, а также нанести серьезные травмы вам или находящимся поблизости людям. Компания Guilin Zhishen Information Technology Co., Ltd (далее ZHIYUN) оставляет за собой право окончательного толкования этой инструкции и иных документов, связанных с WEEBILL 2. Этот документ может быть изменен без предварительного уведомления. Актуальные сведения о продукте см. на веб-сайте www.zhiyun-tech.com.

Используя это устройство, вы подтверждаете, что внимательно ознакомились с этим документом, понимаете и согласны соблюдать изложенные в нем правила и условия использования. Вы соглашаетесь с тем, что несете исключительную ответственность за ваше поведение во время использования этого устройства и все вытекающие из этого последствия. Вы соглашаетесь использовать это устройство только по назначению и в соответствии с условиями, мерами предосторожности, политиками и инструкциями, которые предоставила и может предоставить в будущем компания ZHIYUN.

ZHIYUN не несет какой-либо юридической ответственности и ответственности за ущерб или травмы, полученные прямым или косвенным путем во время использования устройства. Пользователи должны соблюдать правила обеспечения безопасности и правовые нормы, включая, в частности, правила и нормы, изложенные в настоящем документе.

ZHIYUN™ и TransMount™ являются торговыми марками компании Guilin Zhishen Information Technology Co., Ltd и ее филиалов. Все наименования продукции и торговые марки, используемые в настоящем документе, являются торговыми марками и зарегистрированными торговыми марками соответствующих владельцев.

Дополнительная информация

Условные обозначения
информация



Советы и подсказки



Важная

Предупреждение

Перед использованием этого устройства полностью прочтите руководство пользователя, чтобы ознакомиться с его функциями. Неправильная эксплуатация устройства может стать причиной повреждения устройства или имущества, а также тяжелых травм. Это устройство является технически

сложным. Оно требует бережного обращения в соответствии с принципами здравого смысла и базовых навыков работы с техникой. Несоблюдение правил техники безопасности и безответственное поведение во время использования устройства могут стать причиной травм или нанесения повреждений устройству или личному имуществу. Устройство не предназначено для использования детьми без присмотра со стороны взрослых. **ЗАПРЕЩАЕТСЯ** использовать устройство с несовместимыми комплектующими или аксессуарами или каким-либо другим способом, кроме способов, приведенных в предоставленных компанией ZHIYUN инструкциях и документах к устройству. Приведенные ниже инструкции по технике безопасности содержат сведения по безопасной эксплуатации и техническому обслуживанию устройства. Внимательно ознакомьтесь и следуйте всем инструкциям и предупреждениям, содержащимся в руководстве пользователя, до сборки, настройки и использования устройства — это гарантирует правильную эксплуатацию устройства и позволит избежать повреждений или серьезных травм.

Рекомендации по безопасной эксплуатации

ВНИМАНИЕ!

1. WEEBILL 2 — это высокоточное устройство управления. Падение стабилизатора WEEBILL 2 или физическое воздействие на него могут стать причиной повреждений. В результате этих повреждений устройство может работать со сбоями.
2. Когда стабилизатор WEEBILL 2 включен, убедитесь, что вращению его осей ничто не препятствует.
3. Стабилизатор WEEBILL 2 не является водонепроницаемым. Не допускайте контакта WEEBILL 2 с любыми жидкостями или чистящими средствами. Для чистки рекомендуется использовать сухую тканевую салфетку.
4. Защищайте WEEBILL 2 от песка и пыли во время использования.

ПРЕДУПРЕЖДЕНИЕ!

Во избежание возгораний, тяжелых телесных повреждений и нанесения ущерба имуществу во время использования, зарядки и хранения батарей следуйте приведенным далее инструкциям по технике безопасности.

1. Не допускайте контакта батарей с любыми жидкостями. Не оставляйте батареи под дождем или вблизи источников влаги. Не бросайте батареи в воду. Попадание воды внутрь батареи может привести к химической реакции разложения и стать причиной возгорания и в некоторых случаях взрыва.
2. В случае возгорания батареи немедленно потушите огонь, используя песок или сухой порошковый огнетушитель.

- Использование батарей, произведенных не компанией ZHIYUN, запрещается. Если требуются сменные или запасные батареи, приобретите новые батареи на официальном веб-сайте компании ZHIYUN или у ее авторизованных дистрибьюторов. Компания ZHIYUN не несет ответственности за ущерб, причиненный в результате использования батарей других производителей.
- Запрещается использовать раздутые, потекшие или поврежденные батареи. Запрещается использовать или заряжать батарею, если она издает необычный запах или перегревается (максимальная допустимая температура: 71 °C). Если батареи неисправны, обратитесь к представителю компании ZHIYUN или ее авторизованному дилеру для получения дополнительной информации.
- Диапазон допустимых температур для эксплуатации батарей: от -10 °C до 60 °C. Использование батарей при температуре выше 60 °C может стать причиной возгорания или взрыва. Использование батарей при температуре ниже -10 °C может привести к серьезному повреждению батарей.
- Не используйте батареи в средах с сильным электростатическим или электромагнитным полем. В противном случае плата защиты батареи может работать неправильно.
- Не разбирайте батареи и не протыкайте их острыми предметами. Это может привести к утечке электролита, возгоранию или взрыву.
- Не ударяйте, не бросайте и не надавливайте на батареи. Не ставьте на батареи или зарядное устройство тяжелые предметы.
- Содержащиеся в батареях электролиты — высокочероэийные вещества. В случае контакта электролита с кожей или попадания его в глаза промойте место контакта водой в течение не менее 15 минут и как можно скорее обратитесь за медицинской помощью.
- Не используйте батареи, которые были подвержены силовому воздействию — надавливаниям или ударам.
- Запрещается нагревать батареи, в т. ч. в микроволновой печи, и помещать батареи в емкости под давлением.
- Не кладите батареи на проводящие поверхности (металлическая поверхность стола, солнцезащитные очки, часы, бижутерия и т. д.)
- Избегайте контакта батарей с проводами или другими металлическими предметами, которые могут привести к короткому замыканию.

Зарядка батарей

- Не храните батареи и зарядное устройство возле воспламеняющихся материалов или на поверхностях из воспламеняющихся материалов (например, ковре или деревянном столе). Во избежание несчастных случаев запрещается оставлять батареи без присмотра во время зарядки.

2. Отключите зарядное устройство от сети питания сразу же после зарядки.
3. Не заряжайте батареи сразу же после использования, поскольку температура батарей может быть слишком высокой. Не заряжайте батареи до тех пор, пока они не охладятся до комнатной температуры. Если температура батареи выше 45 °С или ниже 0 °С, зарядка может привести к утечке электролита, перегреву или повреждению батареи.

Хранение батарей

1. Храните батареи в недоступном для детей и домашних животных месте.
2. Не оставляйте батареи вблизи источников тепла, например печей или нагревателей, а также внутри автомобиля в жаркие дни. Запрещается подвергать батарею воздействию температур выше 60 °С. Рекомендуемый диапазон температур хранения: 22–28 °С.
3. Храните батареи в сухих помещениях.
4. Не храните батареи полностью разряженными в течение продолжительного времени, поскольку это может привести к переразряду и стать причиной их повреждения или выхода из строя.

Техническое обслуживание батарей

1. Избыточная зарядка и переразряд могут стать причиной повреждения батарей.
2. Если батареи не используются в течение продолжительного времени, их работоспособность снижается.
3. Использование батарей в условиях слишком низкой или слишком высокой температуры окружающей среды запрещается.
4. Для поддержания работоспособности батареи заряжайте и разряжайте ее каждые 3 месяца.

Утилизация батарей

Полностью разрядите батареи перед утилизацией.

Батареи содержат опасные химические вещества, поэтому выбрасывать их вместе с бытовым мусором запрещается. Дополнительную информацию по утилизации и переработке батарей можно найти в местном законодательстве.

Срок гарантии

1. Клиенты имеют право на замену устройства или бесплатный ремонт в случае дефектов качества, обнаруженных на устройстве в течение 15 дней после приобретения.
2. Клиенты имеют право на бесплатный ремонт, произведенный компанией ZHIYUN, для любого устройства, имеющего дефекты материала или изготовления, которые приводят к сбоям в работе устройства во время обычного использования в нормальных условиях, в течение действительного гарантийного срока, составляющего 12 месяцев с даты продажи устройства. Однако гарантийный период может отличаться в зависимости от компонента продукта и страны покупки. Для получения подробной информации о гарантии обратитесь в наш отдел послепродажного обслуживания на официальном сайте ZHIYUN или в магазин, в котором была совершена покупка.

Исключения из гарантии

1. Устройства, подвергшиеся несанкционированному ремонту, неправильному или невнимательному использованию, неправильному обращению, ударам, погружению в воду, несчастному случаю и несанкционированным изменениям.
2. Устройства, использованные ненадлежащим способом, и устройства, этикетки или метки безопасности которых были сняты или изменены.
3. Устройства, срок гарантийного обслуживания которых истек.
4. Устройства, поврежденные в результате форс-мажорных обстоятельств, таких как пожары, наводнения, удары молнией и т. д.

Процедура подачи заявки на гарантийное обслуживание

1. При возникновении сбоев или ошибок в работе устройства после приобретения обратитесь к местному дистрибьютору или напишите в отдел по работе с клиентами ZHIYUN по адресу info@zhiyun-tech.com или на веб-сайте www.zhiyun-tech.com.
2. Местный дистрибьютор или специалист отдела по работе с клиентами ZHIYUN расскажет вам о процедуре технического обслуживания, которое может потребоваться в связи с возникшими сбоями или ошибками в работе устройства. Компания ZHIYUN сохраняет за собой право на проведение повторной экспертизы поврежденных или возвращенных устройств.

Информация о клиенте

Имя клиента:

Номер телефона:

Адрес:

Информация о покупке

Дата покупки:

Серийный номер продукта:

Дилер:

Номер телефона:

Запись о техническом обслуживании № 1

Дата
обслуживания:

Подпись специалиста по ремонту:

Причина возникновения проблемы:

Результат
обслуживания:

Проблема
исправлена

Проблема не
исправлена

Стоимость
товара возмещена
(товар заменен)



Веб-сайт



Weibo



Vimeo



Google+



Facebook
(Zhiyun Support)



Facebook
(Zhiyun Tech)



Youku



Youtube



Wechat



Instagram

Тел.: +86 400 900 6868

Горячая линия в США: +1 808-319-6137 (пн. – пт. с 9:00 до 18:00, GMT-7)

Горячая линия в Европе: +49 (0)6101 8132 180 (пн. – пт с 10:00 до 17:00, GMT+1)

Веб-сайт: www.zhiyun-tech.com

Эл. почта: info@zhiyun-tech.com

Адрес: 09 Huangtong Road, Tieshan Industrial Zone, Qixing District, Guilin, 541004, Guangxi, China.

Сертификат качества

По результатам тщательной проверки соответствие устройства стандартам качества подтверждено и устройство разрешено для продажи.

Инспектор контроля
качества: _____



Загрузите последнюю версию документа с веб-сайта www.zhiyun-tech.com

Этот документ может быть изменен без предварительного уведомления.

ZHIYUN™ является торговым знаком компании ZHISHEN.

Все другие торговые знаки, упомянутые в этом Руководстве пользователя, являются собственностью соответствующих владельцев.

© 2021 ZHISHEN. Все права защищены.

ZHIYUN-TECH.COM